

★★ 第69回 広島市夏季高校生テニス選手権大会 ★★
★★ 第73回 広島地区一年生大会 ★★

主催… 広島市テニス協会
 後援… 広島市・(財)広島市スポーツ協会
 協賛… SRIスポーツ(株)・(株)ダンロップスポーツ
 期日… 2022年8月1日(月), 2日(火), 3日(水), 4日(木), 5日(金), 8日(月), 予備日:9日(火)
 会場… 広島広域公園テニスコート (広島市安佐南区大塚)

【大会日程】

	8月1日	8月2日	8月3日	8月4日	8月5日	8月8日	8月9日
男子オープンシングルス	広域		広域 (残り試合)	広域 (残り試合)	広域 (残り試合)	予備日	予備日
女子オープンシングルス				広域	広域 (残り試合)	広域 (残り試合)	予備日
男子1年生シングルス		広域	広域 (残り試合)	広域 (残り試合)	広域 (残り試合)	予備日	予備日
女子1年生シングルス					広域	広域 (残り試合)	予備日
男子ダブルス			広域	広域 (残り試合)	広域 (残り試合)	予備日	予備日
女子ダブルス						広域	広域 (残り試合)

【大会注意事項】

1. 試合方式 トーナメント方式
 全て1セットマッチ(6-6後タイブレーク)セミアドバンテージ方式で行います。
 ただし、天候、その他の状況により変更して行う場合があります。
 『JTAルール』『JTAトーナメント競技規則』に基づいて行います。
2. 受付 **試合開始予定時間の20分前までに検温・チェックリストの提出をし、受付を済ませてください。**
受付時にお釣りのないようにエントリー費をお支払いください。 シングルス2,000円 ダブルス 2,500円
※コロナ症状チェックリストはHPより印刷・記入し、ご持参ください。
 出席を届けた後は、いつでもコートに入れるようにして下さい。
3. ウォームアップ サービス4本
4. 審判 全試合をセルフジャッジとします。
5. 服装 運動のできる服装 体操服可、長ズボン不可。
6. 使用球 ダンロップFORT
7. 雨天時 コート集合を原則とし、室内コートを使用して試合を行います。現地でレフェリーの指示に従ってください。
8. 警報発令時 HP インフォメーション『警報発令時の対応について』に従って対応をお願いします。
9. その他 **・欠席等に伴う出場選手の変更はできません。**
 ・ドローが発表されてからの出場選手の変更はできませんので十分に気をつけてください。
 (ダブルスのペアの組替えもできません)
 ・次の日の日程については、各会場で各自確認のうえ、時間等間違えないようにしてください。
・暑い時期の大会なので、各自で体調管理に努め、熱中症に十分注意してください。

【レフェリー】 原田 京子

【coレフェリー】 花房 ちえ・小川 佳代子

【大会本部連絡先】 090-9068-4552 (大会当日8時40分から連絡できます)

<http://hcta.jp>

【タイムテーブル】(注:開始予定時刻です)

※なお、このタイムテーブルをもって、オーダーオブプレーとします。

8月1日

時間	広域公園
9:00	男子オープンシングルスA・Bブロック
12:00	男子オープンシングルスC・Dブロック

8月2日

時間	広域公園
9:00	男子1年生シングルスA・Bブロック
12:00	男子1年生シングルスC・Dブロック

8月3日

時間	広域公園
9:00	男子ダブルスA・Bブロック
12:00	男子ダブルスC・Dブロック

8月4日

時間	広域公園
9:00	女子オープンシングルスAブロック
11:00	女子オープンシングルスBブロック

8月5日

時間	広域公園
9:00	女子1年生シングルスAブロック
11:00	女子1年生シングルスBブロック

8月8日

時間	広域公園
9:00	女子ダブルスA・B・C・Dブロック

第69回広島市夏季高校生テニス選手権大会
第73回広島地区1年生大会

一般男子シングルス ベスト8

- 藤川 典真 (やすいそ庭球部)

- 鳥越 宥杜 (崇徳)

- 為重 孝成 (県立広島)

- 松岡 洸希 (近大東広島)

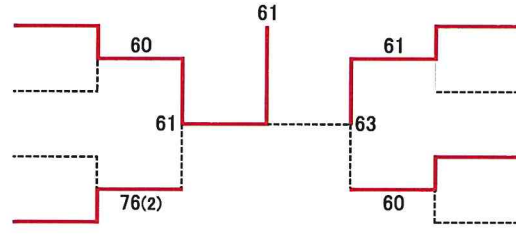

- 坂宮 大樹 (舟入)

- 弓井 柊二 (近大東広島)

- 澤井 颯来 (修道)

- 益 啓人 (広陵)

一般女子シングルス ベスト8

- 村田 結愛 (広陵)

- 日高 春奈 (安田女子)

- 藤井 綾乃 (安田女子)

- 山根 咲希 (舟入)

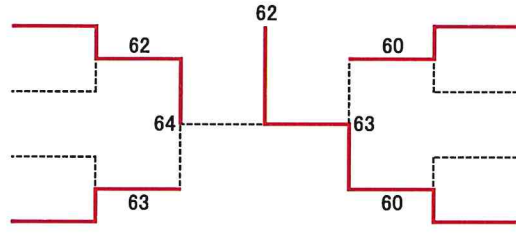

- 北國 芽吹 (安田女子)

- 川久保 芽生 (海田)

- 佐々木彩純美 (やすいそ庭球部)

- 濱本 弥 (安田女子)

男子ダブルス ベスト8

- 廣本 陽優・山本 輝 (国際学院・修道)

- 齋 良輔・益田 翔生 (広島学院)

- 藤井 陽大・新出 輝 (広島学院)

- 坂宮 大樹・澤井 颯来 (舟入・修道)

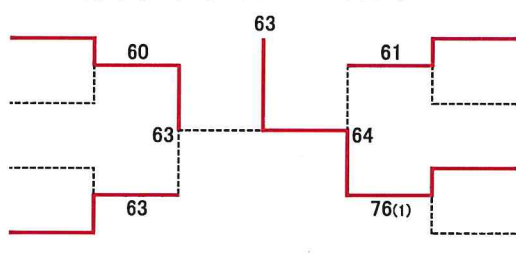

- 小林 翠・三好 啓斗 (国際学院・修道)

- 大島 碧斗・田中 達也 (やすいそ庭球部・T-Step)

- 藤川 典真・為重 孝成 (やすいそ庭球部)

- 松岡 洸希・弓井 柊生 (近大東広島)

女子ダブルス ベスト8

- 北國 芽吹・日高 春奈 (安田女子)

- 宇高 沙藍・中川 晴翔 (広島国泰寺)

- 大槻 早菜・宮本 咲希 (広陵)

- 中村 瑠華・加藤 優瑞希 (安田女子)

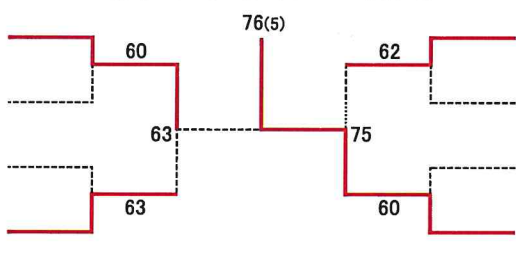

- 濱本 弥・藤井 綾乃 (安田女子)

- 藤本 怜矢・折本 はな (廿日市)

- 河村 実咲・松尾 凜 (安田女子)

- 村田 結愛・竹内 滯穂 (広陵)

1年生男子シングルス ベスト8

- 山本 輝 (修道)

- 永田 航大 (みなみ坂T.S)

- 中島 淳一郎 (やすいそ庭球部)

- 田中 達也 (T-Step)

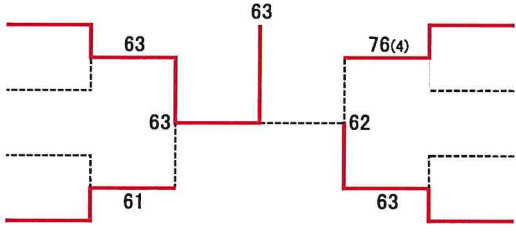

- 山広 健司 (広島学院)

- 大島 碧斗 (やすいそ庭球部)

- 川元 晴空 (やすいそ庭球部)

- 川口 颯太 (広工大)

1年生女子シングルス ベスト8

- 竹内 滯穂 (広陵)

- 岡野 仁瑚 (美鈴が丘)

- 加藤 優瑞希 (安田女子)

- 大槻 早菜 (広陵)

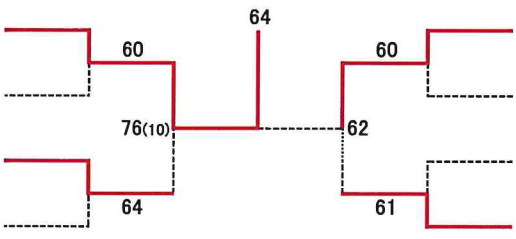

- 中村 瑠華 (安田女子)

- 山科 柚七 (NBテニスガーデン)

- 宮本 咲希 (広陵)

- 田中 花 (やすいそ庭球部)

男子オープンシングルス Aブロック

1 藤川 典真 (やすいそ庭球部)		33 鳥越 宥杜 (崇徳)
2 BYE		34 BYE
3 中川 裕喜 (近大東広島)	60	35 生越 琥太郎 (広陵)
4 宮岡 朋輝 (国際学院)	62	36 網岡 大耀 (五日市)
5 沖野 直 (市立広島)	60	37 久保田 悟 (広島学院)
6 BYE		38 BYE
7 BYE	75	39 BYE
8 平川 俊輔 (市立工業)		40 吉川 雅祥 (安古市)
9 竹林 滉太 (山陽)	60	41 児玉 晏士 (広島国泰寺)
10 BYE		42 BYE
11 BYE	60	43 BYE
12 作本 悠斗 (宮島工業)		44 荒木 洸太 (近大東広島)
13 勝間 聖空 (舟入)	64	45 大竹 悠太 (基町)
14 BYE		46 岩本 陽大 (美鈴が丘)
15 BYE	64	47 BYE
16 藤末 龍 (崇徳)		48 市原 紀辰 (広大附属)
17 小村 瑛紀 (海田)	64	49 前田 悠生弥 (広島城北)
18 BYE		50 BYE
19 田中 志昂 (修道)	60	51 BYE
20 式田 大造 (Tension)	63	52 宇都宮 健治郎(広島井口)
21 倉岡 咲任 (近大東広島)	61	53 山根 新太 (国際学院)
22 BYE		54 BYE
23 BYE	65	55 BYE
24 本田 翔大 (基町)		56 安藤 嶺樹 (沼田)
25 岸本 悠希 (五日市)	64	57 岡崎 友哉 (廿日市)
26 BYE		58 BYE
27 BYE	63	59 BYE
28 橋口 空弥 (県立広島)		60 志茂 拓弥 (近大東広島)
29 金子 大輔 (廿日市)	wo	61 鶴丸 琥太郎 (崇徳)
30 爲田 裕貴 (美鈴が丘)		62 戸田 勇心 (高陽)
31 BYE	60	63 BYE
32 齋 良輔 (広島学院)		64 田中 遼 (みなみ坂TS)

シード 1.藤川典真 2.廣本陽優 3, 4. 坂宮大樹, 松岡 洸希
5~8. 為重孝成, 弓井柊二, 澤井颯来, 田中 遼

新型コロナウイルス感染防止の対策のため、次の事項についてご協力をお願いします。

- ・次の事項に該当する方は参加を控えてください。(付添・応援の方も同様です。)
 - 発熱や軽度であっても咳・咽頭痛などの症状のある方
 - 過去1週間以内に発熱や感冒症状で受診や服薬等をした方
- ・会場内では、マスクの着用、手洗いの励行、「3つの密」の回避等の感染防止に努めてください。
- ・感染防止対策で「密」をできる限り避けるため、選手1名につき、付添(応援を含む)は2名までとしてください。
- ・選手の試合後は、速やかに会場からお帰り下さい。

男子オープンシングルス
Bブロック

65 為重 孝成 (県立広島)		97 新出 輝 (広島学院)
66 BYE		98 BYE
67 植本 康生 (五日市)		99 安永 涉 (国際学院)
68 干野 誠梨 (市立工業)		100 山原 直仁 (広島国泰寺)
69 住谷 颯太 (広島学院)		101 上岡 隼晴 (崇徳)
70 BYE		102 BYE
71 BYE		103 BYE
72 山下 愛斗 (高陽東)		104 木山 拓志 (五日市)
73 丸谷 輝将 (安古市)		105 岩田 陽希 (高陽)
74 BYE		106 BYE
75 BYE		107 BYE
76 田中 陽向翔 (近大東広島)		108 平井 柊羽 (基町)
77 山口 晁 (基町)		109 栗栖 力也 (沼田)
78 BYE		110 大田 朋哉 (広島城北)
79 BYE		111 BYE
80 勝部 湊 (広島井口)		112 瀧本 惺 (広陵)
81 赤星 慧樹 (国際学院)		113 渡邊 豊 (市立工業)
82 BYE		114 BYE
83 竹塚 奏太 (宮島工業)		115 BYE
84 大前 遥翔 (近大東広島)		116 吉田 晃誠 (広工大)
85 大本 諭伯 (広大附属)		117 佐伯 洋平 (Scratch)
86 BYE		118 BYE
87 BYE		119 BYE
88 灘尾 慧 (広島皆実)		120 福田 明輝 (美鈴が丘)
89 高山 周大 (廿日市)		121 小川 泰生 (広島井口)
90 BYE		122 BYE
91 BYE		123 BYE
92 湯木 将 (広島城北)		124 高本 怜生 (山陽)
93 沖中 俊介 (沼田)		125 森脇 愛基 (県立広島)
94 大本 琉聖 (崇徳)		126 大下 慧 (広島学院)
95 BYE		127 BYE
96 曾田 拓夢 (修道)		128 松岡 洸希 (近大東広島)

新型コロナウイルス感染防止の対策のため、次の事項についてご協力をお願いします。

・次の事項に該当する方は参加を控えてください。(付添・応援の方も同様です。)

発熱や軽度であっても咳・咽頭痛などの症状のある方

過去1週間以内に発熱や感冒症状で受診や服薬等をした方

・会場内では、マスクの着用、手洗いの励行、「3つの密」の回避等の感染防止に努めてください。

・感染防止対策で「密」をできる限り避けるため、選手1名につき、付添(応援を含む)は2名までとしてください。

・選手の試合後は、速やかに会場からお帰り下さい。

男子オープンシングルス Cブロック

129 坂宮 大樹 (舟入)		161 日高 寛瑛 (県立広島)
130 BYE		162 BYE
131 志茂 英信 (基町)	60	163 廣島 壮一郎 (基町)
132 田村 一翔 (広島国泰寺)	wo	164 曾田 暖人 (宮島工業)
133 馬場 瞭太 (市立工業)	60	165 野村 颯馬 (山陽)
134 BYE		166 BYE
135 BYE	63	167 BYE
136 山田 陸登 (高陽)		168 三谷 咲仁 (修道)
137 平原 幸樹 (五日市)	60	169 二宮 有志朗 (広島城北)
138 BYE		170 BYE
139 BYE	61	171 BYE
140 木村 祐貴 (近大東広島)		172 真田 空音 (広島井口)
141 桑原 脩 (崇徳)	61	173 前川 夢翔 (近大東広島)
142 BYE		174 岡 昂正 (広島学院)
143 BYE	75	175 BYE
144 中村 朝陽 (安古市)		176 杉山 達哉 (崇徳)
145 西本 理恩 (廿日市)	63	177 安達 久貴 (沼田)
146 BYE		178 BYE
147 宮本 翼 (県立広島)	60	179 BYE
148 正久 勇太 (国際学院)	64	180 西村 悠真 (国際学院)
149 田邊 澪 (広島皆実)	60	181 木田 龍渡 (市立工業)
150 BYE		182 BYE
151 BYE	64	183 BYE
152 相田 洸太郎 (広陵)		184 田口 港都 (美鈴が丘)
153 中塚 琳太 (市立広島)	61	185 岩崎 晟和 (やすいそ庭球部)
154 BYE		186 BYE
155 BYE	60	187 BYE
156 間手原 優 (広島井口)		188 坂本 悠貴 (広島国泰寺)
157 杉野 充典 (近大東広島)	61	189 藤原 理晴 (五日市)
158 植中 優伍 (広島城北)	61	190 増本 圭一郎 (安古市)
159 BYE	60	191 BYE
160 藤井 陽大 (広島学院)		192 弓井 柊二 (近大東広島)

新型コロナウイルス感染防止の対策のため、次の事項についてご協力をお願いします。

- ・次の事項に該当する方は参加を控えてください。(付添・応援の方も同様です。)
 - 発熱や軽度であっても咳・咽頭痛などの症状のある方
 - 過去1週間以内に発熱や感冒症状で受診や服薬等をした方
- ・会場内では、マスクの着用、手洗いの励行、「3つの密」の回避等の感染防止に努めてください。
- ・感染防止対策で「密」をできる限り避けるため、選手1名につき、付添(応援を含む)は2名までとしてください。
- ・選手の試合後は、速やかに会場からお帰り下さい。

男子オープンシングルス Dブロック

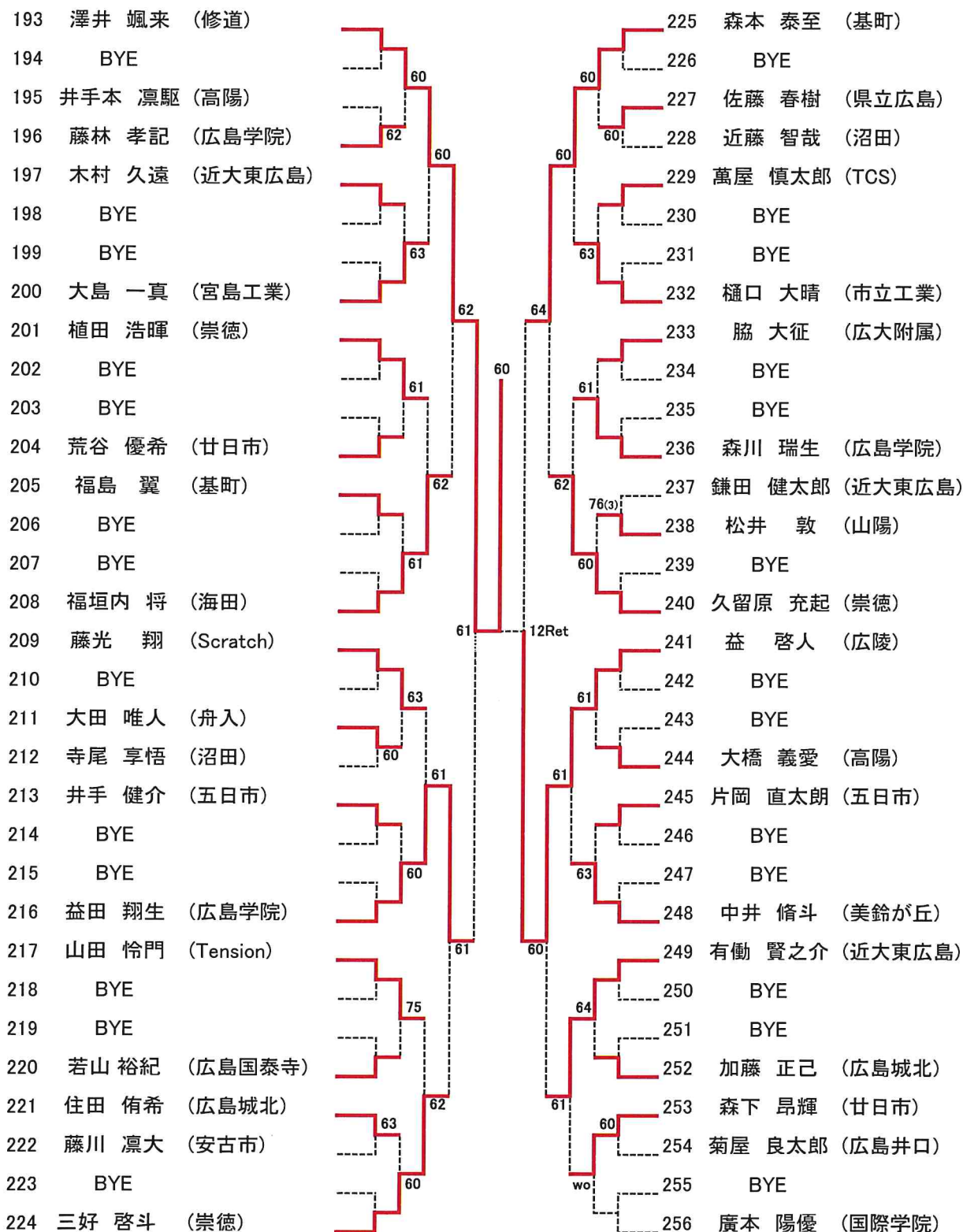

新型コロナウイルス感染防止の対策のため、次の事項についてご協力をお願いします。

- ・次の事項に該当する方は参加を控えてください。(付添・応援の方も同様です。)
 - 発熱や軽度であっても咳・咽頭痛などの症状のある方
 - 過去1週間以内に発熱や感冒症状で受診や服薬等をした方
- ・会場内では、マスクの着用、手洗いの励行、「3つの密」の回避等の感染防止に努めてください。
- ・感染防止対策で「密」をできる限り避けるため、選手1名につき、付添(応援を含む)は2名までとしてください。
- ・選手の試合後は、速やかに会場からお帰り下さい。

女子オープンシングルス
Aブロック

1	村田 結愛 (広陵)					33	藤井 綾乃 (安田女子)
2	bve					34	bve
3	三島 喜楽 (広島井口)		60			35	中島 陽菜 (広島皆実)
4	串田 玲奈 (海田)		75			36	中川 晴翔 (広島国泰寺)
5	福永 希実 (広大附属)			61		37	田村 千尋 (海田)
6	bve					38	bve
7	bve			62		39	bve
8	中川 愛梨 (広島中等教育)				60	40	塚本 美羽 (広島井口)
9	舩田 穂香 (県立広島)				31Ret	41	濱安 紗江 (沼田)
10	bve					42	bve
11	則定 幸香 (広島皆実)		75			43	田窪 日葵 (舟入)
12	山崎 りこ (比治山女子)		60			44	今田 亜彩 (基町)
13	久幸 梨由 (五日市)			61		45	三上 凜花 (広陵)
14	宗光 美奈 (舟入)		63			46	西村 奈々花 (五日市)
15	bve			62		47	bve
16	棚野 菜々里 (基町)				64	48	春貝地 佑奈 (広島中等教育)
17	坂田 綾子 (美鈴が丘)				62	49	花岡 由萌 (広大附属)
18	bve				63	50	bve
19	竹内 楓音 (広島中等教育)			61		51	下河内 優彩 (高陽)
20	竹内 萌乃 (広島井口)		63			52	歸山 ひまり (県立広島)
21	三代 歩実 (近大東広島)			64		53	柿本 夢来 (市立広島工業)
22	有江 望々花 (五日市)				63	54	田邊 由楽 (広島井口)
23	bve			60		55	bve
24	宇高 沙藍 (広島国泰寺)				62	56	紅田 佳歩 (広島観音)
25	河内 楓 (県立広島)			62		57	日野 心愛 (広島市商業)
26	bve				60	58	bve
27	中西 美羽 (広陵)			WO		59	bve
28	有末 結愛 (沼田)		60			60	相澤 美月 (広島中等教育)
29	沖野 佑姫 (広島市商業)			63		61	貸川 瑞季 (美鈴が丘)
30	的代 こ春 (高陽)				60	62	宮本 珠希 (基町)
31	bve			61		63	bve
32	日高 春奈 (安田女子)				60	64	山根 咲希 (舟入)

シード 1.. 村田結愛 2. 濱本 弥 3~4. 北國芽吹, 山根咲希

新型コロナウイルス感染防止の対策のため、次の事項についてご協力をお願いします。

- ・次の事項に該当する方は参加を控えてください。(付添・応援の方も同様です。)
 - 発熱や軽度であっても咳・咽頭痛などの症状のある方
 - 過去1週間以内に発熱や感冒症状で受診や服薬等をした方
- ・会場内では、マスクの着用、手洗いの励行、「3つの密」の回避等の感染防止に努めてください。
- ・感染防止対策で「密」をできる限り避けるため、選手1名につき、付添(応援を含む)は2名までとしてください。
- ・選手の試合後は、速やかに会場からお帰り下さい。

女子オープンシングルス
Bブロック

65 北國 芽吹 (安田女子)		97 佐々木 彩純美(やすいそ庭球部)
66 bve		98 bve
67 恵良 紗也子 (舟入)		99 平田 真菜実 (五日市)
68 市来 菜積 (広陵)		100 佐伯 友香 (広島井口)
69 三本木 優亜 (県立広島)		101 前田 瑞生 (広島中等教育)
70 bve		102 野島 小雪 (美鈴が丘)
71 bve		103 bve
72 津川 凜華 (広島市商業)		104 山口 陽菜実 (広島皆実)
73 鍋屋 日菜穂 (広島国泰寺)		105 前原 百花 (基町)
74 bve		106 bve
75 板岡 なな未 (高陽)		107 橋本 舞 (広島国泰寺)
76 西村 文花 (広島井口)		108 木次井 秀真 (舟入)
77 平賀 友彩 (広島中等教育)		109 山本 真衣 (海田)
78 橋本 美緒 (基町)		110 小林 真帆 (県立広島)
79 bve		111 bve
80 平尾 志帆 (美鈴が丘)		112 平石 弥妃 (山陽)
81 金子 美樹 (広島観音)		113 杉平 理佐子 (広大附属)
82 bve		114 bve
83 永芳 夏乃 (広島井口)		115 太田 愛俐 (広島観音)
84 槇原 亜姫 (広島皆実)		116 藤原 ののか (広島市商業)
85 新田 彩詠 (広島中等教育)		117 和田 涼花 (広島井口)
86 黒瀬 真奈美 (沼田)		118 森田 美音 (舟入)
87 bve		119 bve
88 矢野 真琴 (高陽)		120 白本 優奈 (広島皆実)
89 秋山 珠菜 (五日市)		121 原田 陽菜 (広陵)
90 bve		122 bve
91 箱田 真央 (広島井口)		123 bve
92 松本 華林 (安古市)		124 藤本 彩音 (高陽)
93 平坂 優衣 (広島中等教育)	125 森田 ちよ (沼田)	
94 佐藤 優衣 (県立広島)	126 山中 遥菜 (広島中等教育)	
95 bve	127 bve	
96 川久保 芽生 (海田)	128 濱本 弥 (安田女子)	

新型コロナウイルス感染防止の対策のため、次の事項についてご協力をお願いします。

- ・次の事項に該当する方は参加を控えてください。(付添・応援の方も同様です。)
 - 発熱や軽度であっても咳・咽頭痛などの症状のある方
 - 過去1週間以内に発熱や感冒症状で受診や服薬等をした方
- ・会場内では、マスクの着用、手洗いの励行、「3つの密」の回避等の感染防止に努めてください。
- ・感染防止対策で「密」をできる限り避けるため、選手1名につき、付添(応援を含む)は2名までとしてください。
- ・選手の試合後は、速やかに会場からお帰り下さい。

1年生男子シングルス
Aブロック

1	山本 輝 (修道)					33	友田 光紀 (広島城北)
2	BYE					34	BYE
3	中下 海斗 (近大東広島)					35	阿羅田 風雅 (五日市)
4	濱田 凌成 (広大附属)					36	牛垣 結 (近大東広島)
5	池間 颯汰 (崇徳)					37	河原 大也 (県立広島)
6	BYE					38	BYE
7	BYE					39	BYE
8	松尾 春希 (広島城北)					40	山根 惇弘 (広島学院)
9	曾根 蒼大 (国際学院)					41	角鼻 孝介 (広島城北)
10	BYE					42	BYE
11	河野 瀬那 (高陽)					43	BYE
12	山根 諒大 (広島国泰寺)					44	原田 瑛至 (広大附属)
13	塚田 昂丞 (市立工業)					45	坂井 彰太 (修道)
14	芳賀 悠輔 (基町)					46	濱井 海凪 (広島井口)
15	BYE					47	BYE
16	杉本 悠太 (舟入)					48	皆本 有 (可部)
17	吉貫 友哉 (広島井口)					49	野村 雅人 (市立工業)
18	BYE					50	BYE
19	信国 瑛太 (NBTG)					51	菅原 康介 (高陽東)
20	戸田 一颯 (近大東広島)					52	中村 天駿 (広島井口)
21	大西 晟世 (広島城北)					53	小黒 剛冬 (基町)
22	BYE					54	近藤 勇輝 (市立広島)
23	BYE					55	BYE
24	長濱 竜太郎 (県立広島)					56	田辺 七聖 (近大東広島)
25	別祖 勇樹 (近大東広島)					57	黒田 真龍 (崇徳)
26	BYE					58	BYE
27	BYE					59	BYE
28	山口 大輝 (広島学院)					60	辻本 泰誠 (広島城北)
29	杉原 翔太 (市立工業)					61	谷口 凌平 (舟入)
30	大田 翔馬 (山陽)					62	岡本 紬義 (県立広島)
31	BYE					63	BYE
32	梶川 修史 (やすいそ庭球部)					64	永田 航大 (みなみ坂TS)

シード 1.山本 輝 2.川口颯太 3, 4. 山広健司, 田中達也

新型コロナウイルス感染防止の対策のため、次の事項についてご協力をお願いします。

・次の事項に該当する方は参加を控えてください。(付添・応援の方も同様です。)

発熱や軽度であっても咳・咽頭痛などの症状のある方

過去1週間以内に発熱や感冒症状で受診や服薬等をした方

・会場内では、マスクの着用、手洗いの励行、「3つの密」の回避等の感染防止に努めてください。

・感染防止対策で「密」をできる限り避けるため、選手1名につき、付添(応援を含む)は2名までとしてください。

・選手の試合後は、速やかに会場からお帰り下さい。

1年生男子シングルス
Bブロック

65 中島 淳一郎 (やすいそ庭球部)		97 石崎 蒼 (近大東広島)
66 BYE		98 BYE
67 高下 卓杜 (県立広島)	60	99 賀川 泰志 (高陽)
68 小原 成輝 (崇徳)	wo	100 中組 真岐 (可部)
69 堀内 駿翔 (広島井口)	64	101 伊藤 綾祐 (広島城北)
70 BYE		102 BYE
71 BYE	60	103 BYE
72 大内 凜太郎 (広島学院)		104 梶岡 侑生 (NBTG)
73 入江 健太 (瀬戸内)	61	105 正木 光一郎 (県立広島)
74 BYE		106 BYE
75 川本 譲司 (舟入)	61	107 BYE
76 齋藤 小哲 (基町)	61	108 藤井 亮輔 (広島学院)
77 磯本 悠吾 (近大東広島)	60	109 末井 考 (舟入)
78 久田 民生 (市立工業)	63	110 佐野 唯織 (五日市)
79 BYE	60	111 BYE
80 白坂 公 (広島城北)		112 丸村 流星 (広陵)
81 網岡 和希 (広大附属)	62	113 仲濱 諒 (基町)
82 BYE		114 BYE
83 谷岡 伶皇 (五日市)	60	115 西山 晃次郎 (広大附属)
84 秋山 佳大 (広島井口)	61	116 中本 光生 (県立広島)
85 森藤 日翔 (近大東広島)	60	117 小原 由弥 (広島城北)
86 田中 悠暉 (美鈴が丘)	60	118 中西 倅生 (沼田)
87 BYE	61	119 BYE
88 木原 泰佑 (修道)		120 鷺見 柊哉 (崇徳)
89 野村 駿太 (可部)	23Ret	121 谷川 朔太郎 (高陽東)
90 BYE		122 BYE
91 BYE	61	123 BYE
92 中村 昊生 (市立工業)		124 橋酒 柊太 (市立工業)
93 平川 駿 (広島学院)	64	125 末松 優侑 (広島井口)
94 山城 睦大 (広島城北)	63	126 大田 晃聖 (近大東広島)
95 BYE	63	127 BYE
96 曾我 梨空人 (UP. Set)		128 田中 達也 (T-Step)

新型コロナウイルス感染防止の対策のため、次の事項についてご協力をお願いします。

・次の事項に該当する方は参加を控えてください。(付添・応援の方も同様です。)

発熱や軽度であっても咳・咽頭痛などの症状のある方

過去1週間以内に発熱や感冒症状で受診や服薬等をした方

・会場内では、マスクの着用、手洗いの励行、「3つの密」の回避等の感染防止に努めてください。

・感染防止対策で「密」をできる限り避けるため、選手1名につき、付添(応援を含む)は2名までとしてください。

・選手の試合後は、速やかに会場からお帰り下さい。

1年生男子シングルス Dブロック

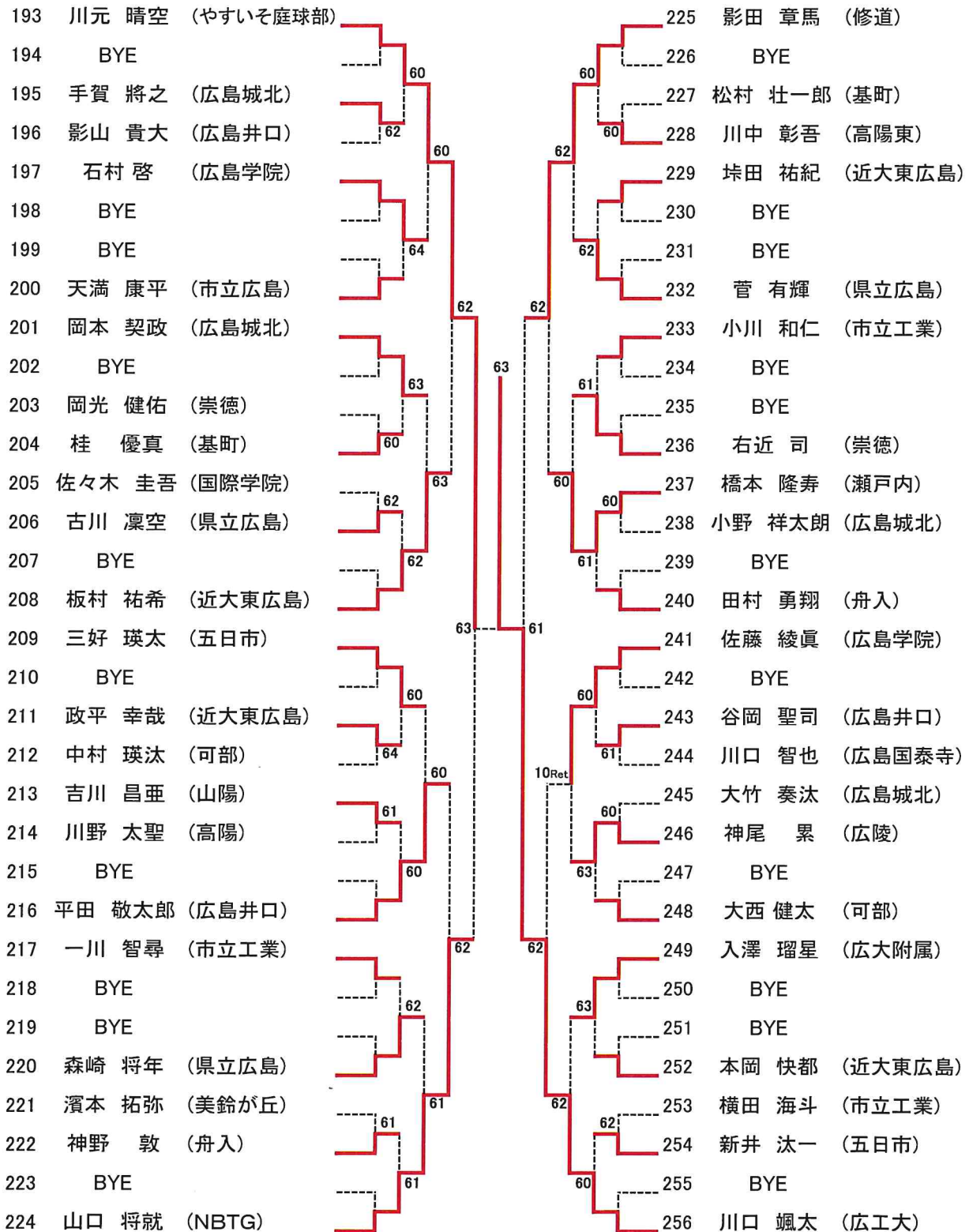

新型コロナウイルス感染防止の対策のため、次の事項についてご協力をお願いします。

- ・次の事項に該当する方は参加を控えてください。(付添・応援の方も同様です。)
 - 発熱や軽度であっても咳・咽頭痛などの症状のある方
 - 過去1週間以内に発熱や感冒症状で受診や服薬等をした方
- ・会場内では、マスクの着用、手洗いの励行、「3つの密」の回避等の感染防止に努めてください。
- ・感染防止対策で「密」をできる限り避けるため、選手1名につき、付添(応援を含む)は2名までとしてください。
- ・選手の試合後は、速やかに会場からお帰り下さい。

1年生女子シングルス Aブロック

1 竹内 滯穂 (広陵)		33 加藤 優瑞希 (安田女子)
2 bve		34 bve
3 手島 七海 (広島市立商業)	60	35 bve
4 大西 杏奈 (舟入)	WO	36 村上 舞 (広島井口)
5 青山 朱里 (広島井口)	60	37 大崎 心結 (広陵)
6 bve		38 bve
7 bve	76(5)	39 bve
8 三浦 愛奈 (瀬戸内)		40 三浦 妃花 (広島市立商業)
9 スティーブソン 美愛 (五日市)	62	41 上 ほのみ (UP. Set)
10 bve		42 bve
11 bve	64	43 bve
12 河村 実咲 (安田女子)		44 廣澤 知花 (基町)
13 保田 心優 (基町)	61	45 河野 更 (美鈴が丘)
14 bve		46 bve
15 bve	60	47 bve
16 林 南歩 (美鈴が丘)		48 香川 遼 (舟入)
17 玄道 咲衣 (県立広島)	60	49 谷口 紗紀 (比治山女子)
18 bve		50 bve
19 bve	62	51 bve
20 内田 柚花 (山陽)		52 保田 奈菜 (広島市立商業)
21 小泉 月琴 (広陵)	62	53 滝村 心優 (舟入)
22 bve		54 bve
23 bve	61	55 bve
24 今村 寿々 (廣大附属)		56 益田 愛里 (リョーコーテニスクラブ)
25 角 杏桜依 (舟入)	62	57 渡邊 音羽 (高陽)
26 bve		58 bve
27 bve	60	59 bve
28 大塚 未夢希 (広島市立商業)		60 今村 友紀 (美鈴が丘)
29 田口 誉 (高陽)	75	61 木屋村 真由子(基町)
30 bve		62 bve
31 bve	WO	63 bve
32 岡野 仁瑚 (美鈴が丘)		64 大槻 早菜 (広陵)

Seed 1.竹内滯穂, 2.田中 花, 3-4. 中村瑠華, 大槻早菜

新型コロナウイルス感染防止の対策のため、次の事項についてご協力をお願いします。

- ・次の事項に該当する方は参加を控えてください。(付添・応援の方も同様です。)
 - 発熱や軽度であっても咳・咽頭痛などの症状のある方
 - 過去1週間以内に発熱や感冒症状で受診や服薬等をした方
- ・会場内では、マスクの着用、手洗いの励行、「3つの密」の回避等の感染防止に努めてください。
- ・感染防止対策で「密」をできる限り避けるため、選手1名につき、付添(応援を含む)は2名までとしてください。
- ・選手の試合後は、速やかに会場からお帰り下さい。

1年生女子シングルス
Bブロック

65	中村 瑠華 (安田女子)				97	宮本 咲希 (広陵)
66	bve				98	bve
67	bve				99	bve
68	木村 宥結 (美鈴が丘)				100	松尾 凜 (安田女子)
69	児玉 晴恵 (県立広島)				101	明川 志麻 (美鈴が丘)
70	bve				102	bve
71	bve				103	bve
72	森内 菜々 (安古市)				104	河本 あゆみ (基町)
73	馬場 菜月 (舟入)				105	エストレラ ジュリアナ マリー (山陽)
74	bve				106	bve
75	bve				107	bve
76	平山 紗妃 (広島市立商業)				108	上野 沙和子 (舟入)
77	中西 愛羽 (広陵)				109	三嶋 彩也花 (比治山女子)
78	bve				110	bve
79	bve				111	bve
80	中野 花音 (高陽)				112	村山 美桜 (広島市立商業)
81	上野 実桜 (基町)				113	上町 明日香 (広島井口)
82	bve				114	bve
83	bve				115	bve
84	足代 七彩 (広大附属)				116	岩本 菜奈 (五日市)
85	長妻 蒔 (比治山女子)				117	平川 来実 (美鈴が丘)
86	bve				118	bve
87	bve				119	bve
88	増田 夢華 (広島市立商業)				120	矢八 杏菜 (広島国泰寺)
89	桑原 陽菜 (美鈴が丘)				121	政田 結衣 (広陵)
90	bve				122	bve
91	bve				123	bve
92	木佐木 花奏 (舟入)				124	富田 凜花 (高陽)
93	角田 ののか (広陵)				125	森脇 一葉 (舟入)
94	bve				126	bve
95	bve				127	bve
96	山科 柚七 (NBテニスガーデン)				128	田中 花 (やすいそ庭球部)

新型コロナウイルス感染防止の対策のため、次の事項についてご協力をお願いします。

・次の事項に該当する方は参加を控えてください。(付添・応援の方も同様です。)

発熱や軽度であっても咳・咽頭痛などの症状のある方

過去1週間以内に発熱や感冒症状で受診や服薬等をした方

・会場内では、マスクの着用、手洗いの励行、「3つの密」の回避等の感染防止に努めてください。

・感染防止対策で「密」をできる限り避けるため、選手1名につき、付添(応援を含む)は2名までとしてください。

・選手の試合後は、速やかに会場からお帰り下さい。

第69回 広島市夏季高校生テニス選手権大会 男子ダブルス

Aブロック

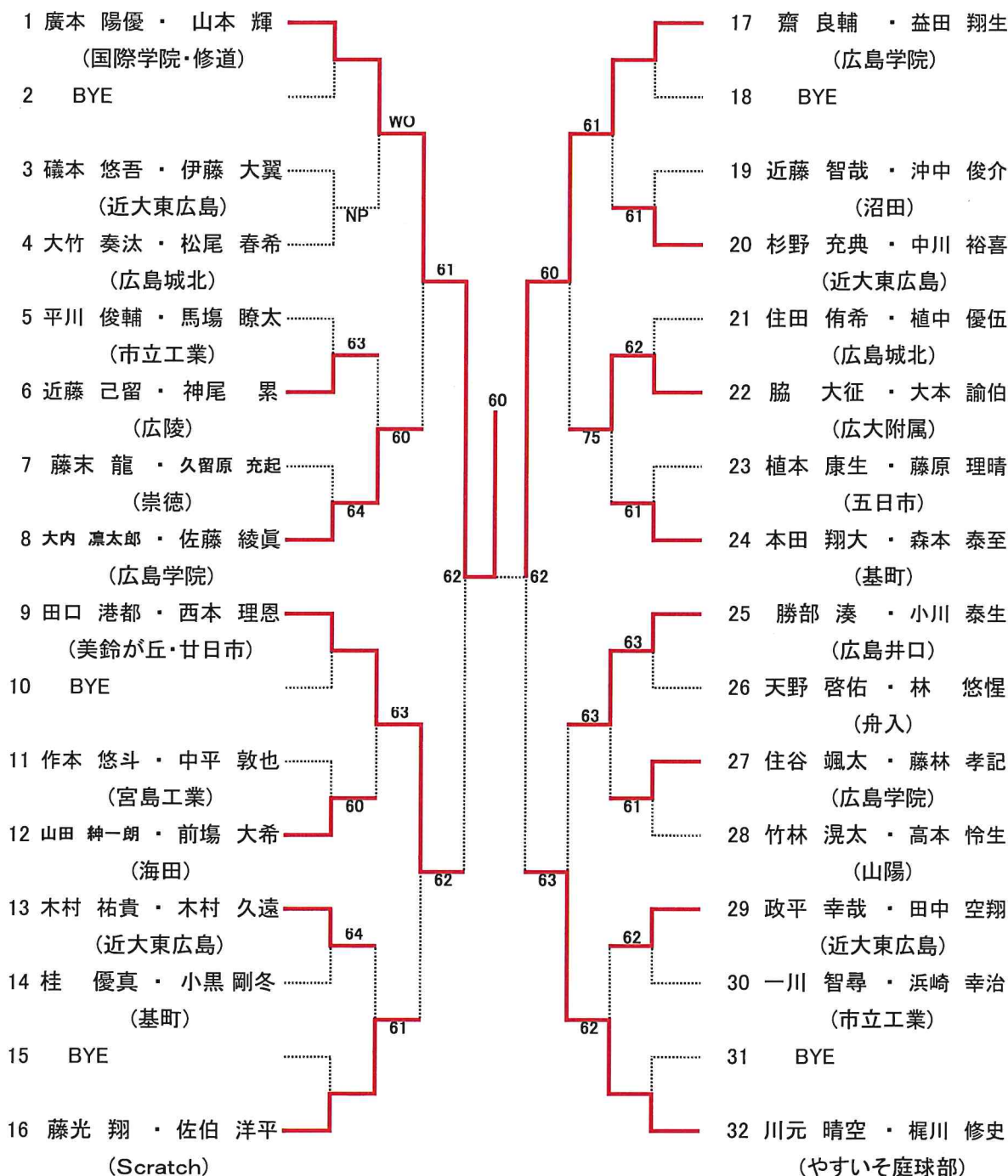

seed 1.廣本陽優・山本 輝, 2.藤川典真・為重孝成, 3~4.小林 翠・三好啓斗, 藤井陽大・新出 輝
5~8., 坂宮大樹・澤井颯来, 大島碧斗・田中達也, 松岡洗希・弓井柊二, 川元晴空・梶川修史

新型コロナウイルス感染防止の対策のため、次の事項についてご協力をお願いします。

- ・次の事項に該当する方は参加を控えてください。(付添・応援の方も同様です。)
 - 発熱や軽度であっても咳・咽頭痛などの症状のある方
 - 過去1週間以内に発熱や感冒症状で受診や服薬等をした方
- ・会場内では、マスクの着用、手洗いの励行、「3つの密」の回避等の感染防止に努めてください。
- ・感染防止対策で「密」をできる限り避けるため、選手1名につき、付添(応援を含む)は2名までとしてください。
- ・選手の試合後は、速やかに会場からお帰り下さい。

第69回 広島市夏季高校生テニス選手権大会 男子ダブルス

Bブロック

33 藤井 陽大・新出 輝 (広島学院)		49 川口 颯太・坂井 彰太 (広工大・NBTG)
34 BYE		50 BYE
35 瀨谷 尚哉・横田 海斗 (市立工業)	61	51 堀内 駿翔・吉實 友哉 (広島井口)
36 有働 賢之介・田中 陽向翔 (近大東広島)	61	52 岡 昂正・大下 慧 (広島学院)
37 若山 裕紀・山原 直仁 (広島国泰寺)	WO	53 大橋 義愛・戸田 勇心 (高陽)
38 邑中 志有・塚田 昂丞 (市立工業)	60	54 戸田 一颯・埴田 祐紀 (近大東広島)
39 寺尾 享悟・安藤 嶺樹 (沼田)	61	55 金子 大輔・森下 昂輝 (廿日市)
40 市原 紀辰・入澤 瑠星 (広大附属)	64	56 平原 幸樹・木山 拓志 (五日市)
41 梶岡 侑生・永田 航大 (NBTG・みなみ坂TS)	62	57 岩崎 晟和・北中 啓太 (やすいそ庭球部・みなみ坂TS)
42 中井 脩斗・高山 周大 (美鈴が丘・廿日市)	62	58 三原 輝也・藤井 瑛太 (広島皆実)
43 日浦 遼太郎・木原 泰佑 (修道)	WO	59 廣島 壮一朗・山口 暁 (基町)
44 荒木 洸太・鎌田 健太郎 (近大東広島)	62	60 樋口 大晴・木田 龍渡 (市立工業)
45 加藤 正己・大田 朋哉 (広島城北)	NP	61 西村 悠真・宮岡 朋輝 (国際学院)
46 三好 瑛太・寺畠 昊輝 (五日市)	WO	62 石崎 蒼・中下 海斗 (近大東広島)
47 BYE		63 BYE
48 杉山 達哉・植田 浩暉 (崇徳)		64 坂宮 大樹・澤井 颯来 (舟入・修道)

新型コロナウイルス感染防止の対策のため、次の事項についてご協力をお願いします。

・次の事項に該当する方は参加を控えてください。(付添・応援の方も同様です。)

発熱や軽度であっても咳・咽頭痛などの症状のある方

過去1週間以内に発熱や感冒症状で受診や服薬等をした方

・会場内では、マスクの着用、手洗いの励行、「3つの密」の回避等の感染防止に努めてください。

・感染防止対策で「密」をできる限り避けるため、選手1名につき、付添(応援を含む)は2名までとしてください。

・選手の試合後は、速やかに会場からお帰り下さい。

第69回 広島市夏季高校生テニス選手権大会 男子ダブルス

Cブロック

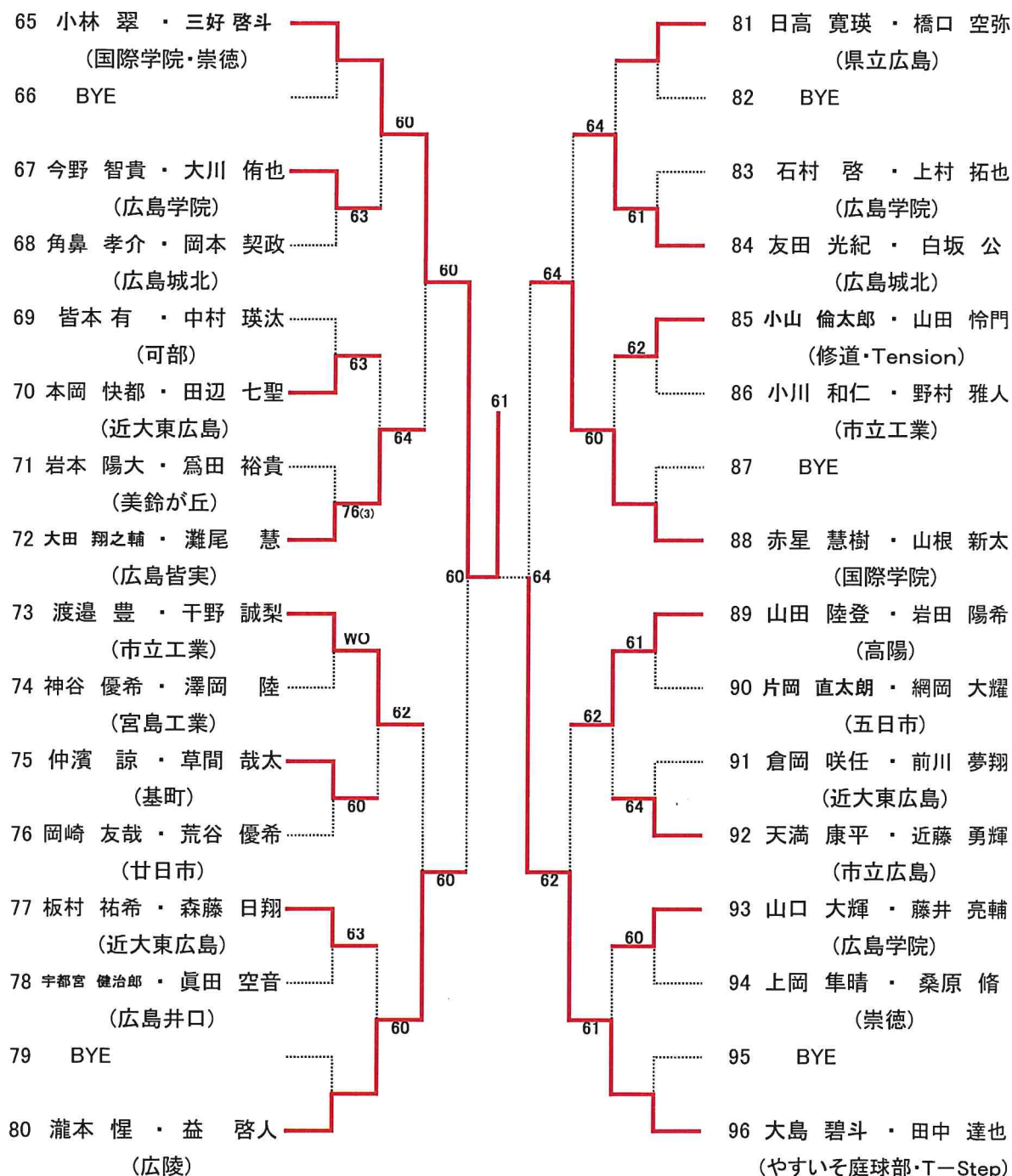

新型コロナウイルス感染防止の対策のため、次の事項についてご協力をお願いします。

・次の事項に該当する方は参加を控えてください。(付添・応援の方も同様です。)

発熱や軽度であっても咳・咽頭痛などの症状のある方
過去1週間以内に発熱や感冒症状で受診や服薬等をした方

・会場内では、マスクの着用、手洗いの励行、「3つの密」の回避等の感染防止に努めてください。

・感染防止対策で「密」をできる限り避けるため、選手1名につき、付添(応援を含む)は2名までとしてください。

・選手の試合後は、速やかに会場からお帰り下さい。

第69回 広島市夏季高校生テニス選手権大会 男子ダブルス

Dブロック

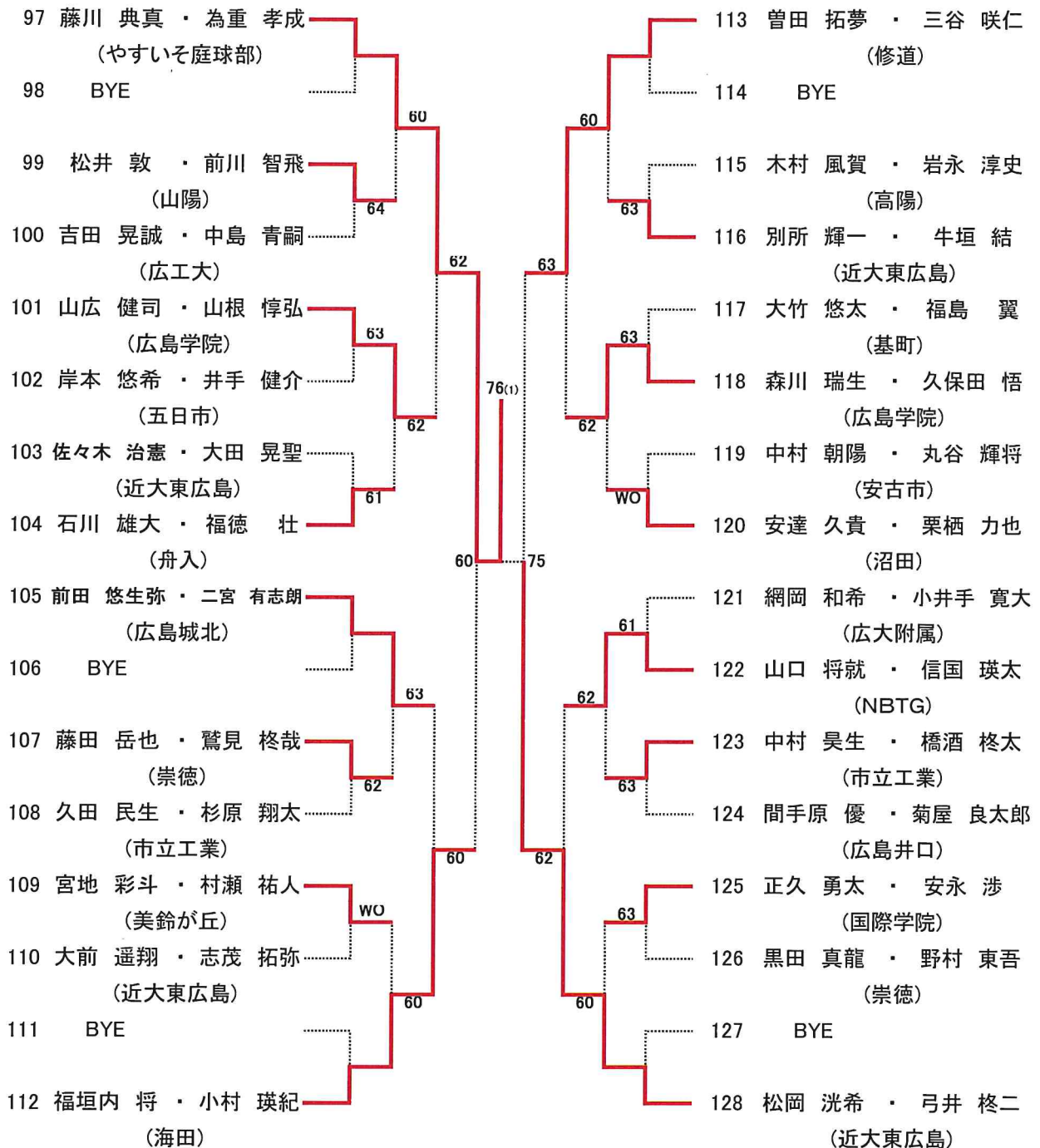

新型コロナウイルス感染防止の対策のため、次の事項についてご協力をお願いします。

・次の事項に該当する方は参加を控えてください。(付添・応援の方も同様です。)

発熱や軽度であっても咳・咽頭痛などの症状のある方

過去1週間以内に発熱や感冒症状で受診や服薬等をした方

・会場内では、マスクの着用、手洗いの励行、「3つの密」の回避等の感染防止に努めてください。

・感染防止対策で「密」をできる限り避けるため、選手1名につき、付添(応援を含む)は2名までとしてください。

・選手の試合後は、速やかに会場からお帰り下さい。

高校女子ダブルス
Aブロック

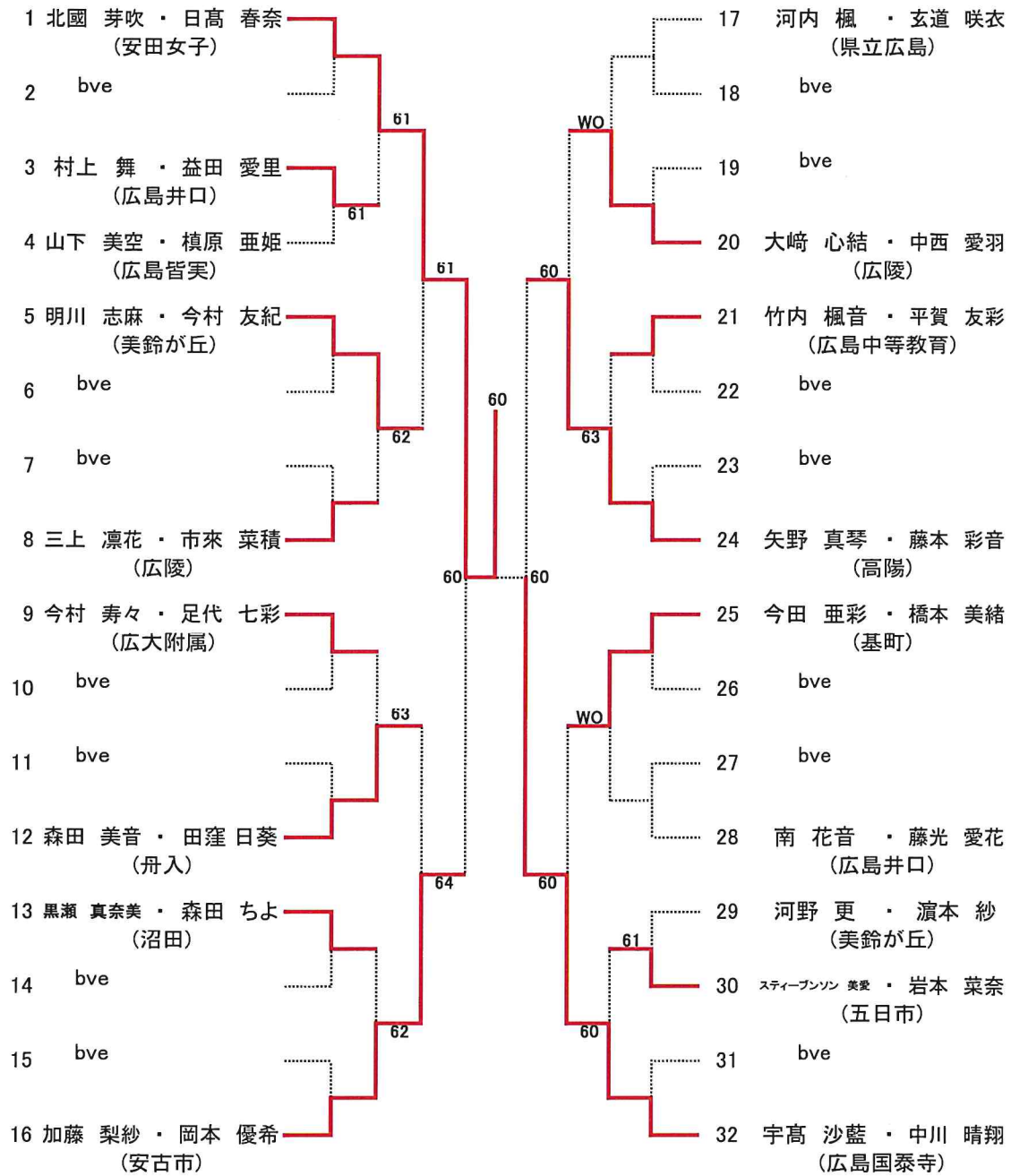

新型コロナウイルス感染防止の対策のため、次の事項についてご協力をお願いします。

- ・次の事項に該当する方は参加を控えてください。(付添・応援の方も同様です。)
 - 発熱や軽度であっても咳・咽頭痛などの症状のある方
 - 過去1週間以内に発熱や感冒症状で受診や服薬等をした方
- ・会場内では、マスクの着用、手洗いの励行、「3つの密」の回避等の感染防止に努めてください。
- ・感染防止対策で「密」をできる限り避けるため、選手1名につき、付添(応援を含む)は2名までとしてください。
- ・選手の試合後は、速やかに会場からお帰り下さい。

高校女子ダブルス Bブロック

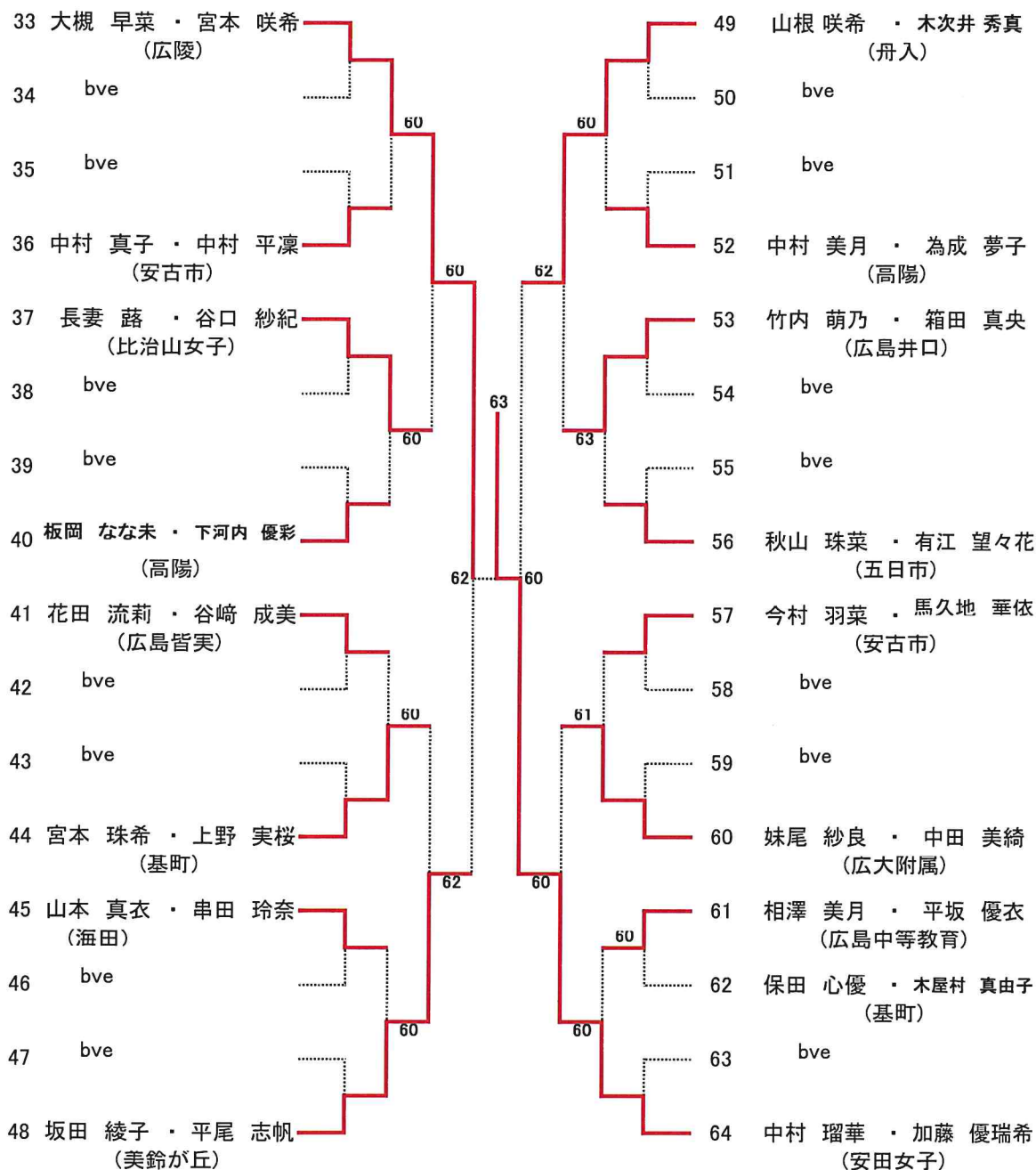

新型コロナウイルス感染防止の対策のため、次の事項についてご協力をお願いします。

- ・次の事項に該当する方は参加を控えてください。(付添・応援の方も同様です。)
 - 発熱や軽度であっても咳・咽頭痛などの症状のある方
 - 過去1週間以内に発熱や感冒症状で受診や服薬等をした方
- ・会場内では、マスクの着用、手洗いの励行、「3つの密」の回避等の感染防止に努めてください。
- ・感染防止対策で「密」をできる限り避けるため、選手1名につき、付添(応援を含む)は2名までとしてください。
- ・選手の試合後は、速やかに会場からお帰り下さい。

高校女子ダブルス
Cブロック

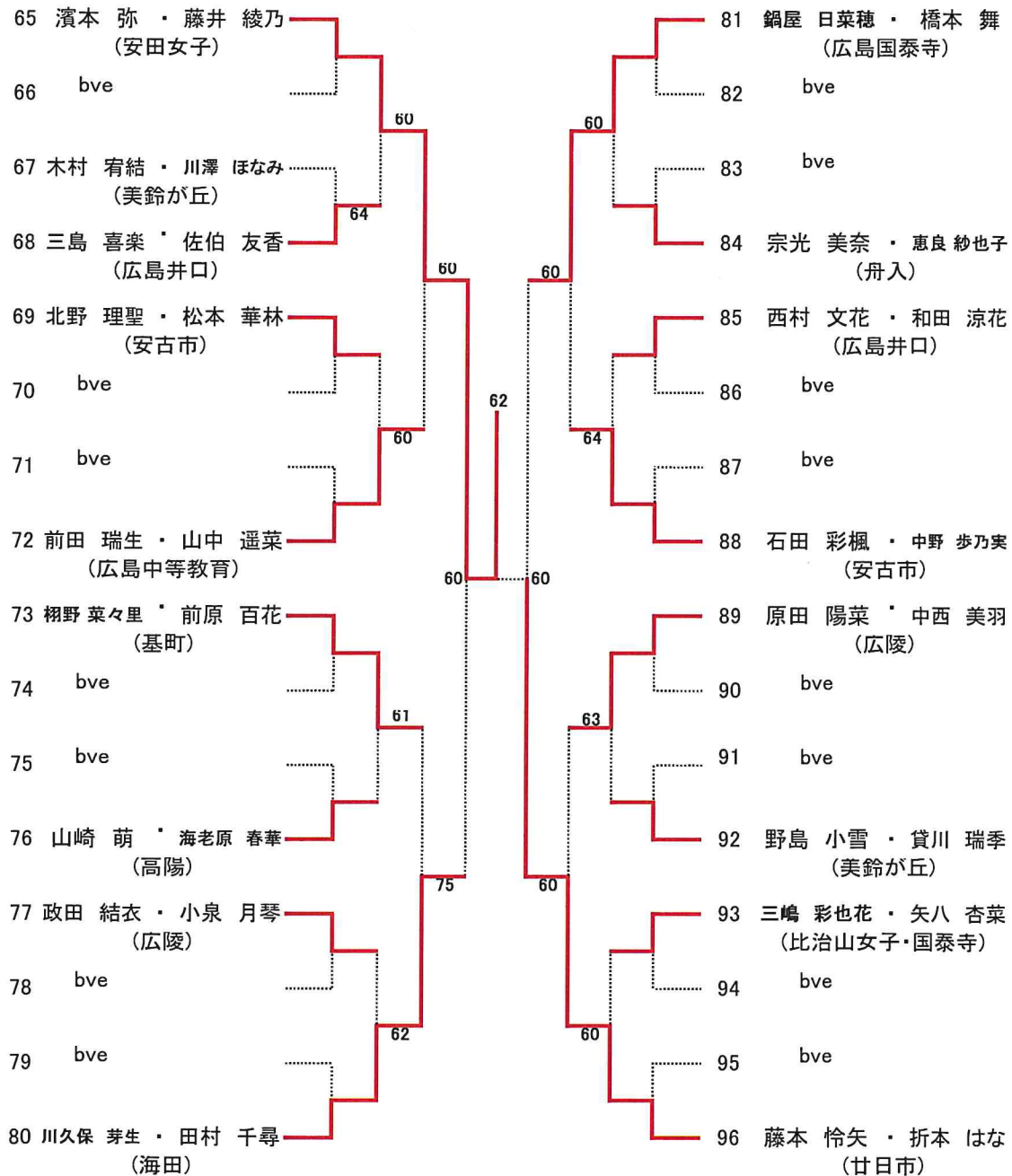

新型コロナウイルス感染防止の対策のため、次の事項についてご協力をお願いします。

- ・次の事項に該当する方は参加を控えてください。(付添・応援の方も同様です。)
 - 発熱や軽度であっても咳・咽頭痛などの症状のある方
 - 過去1週間以内に発熱や感冒症状で受診や服薬等をした方
- ・会場内では、マスクの着用、手洗いの励行、「3つの密」の回避等の感染防止に努めてください。
- ・感染防止対策で「密」をできる限り避けるため、選手1名につき、付添(応援を含む)は2名までとしてください。
- ・選手の試合後は、速やかに会場からお帰り下さい。

高校女子ダブルス
Dブロック

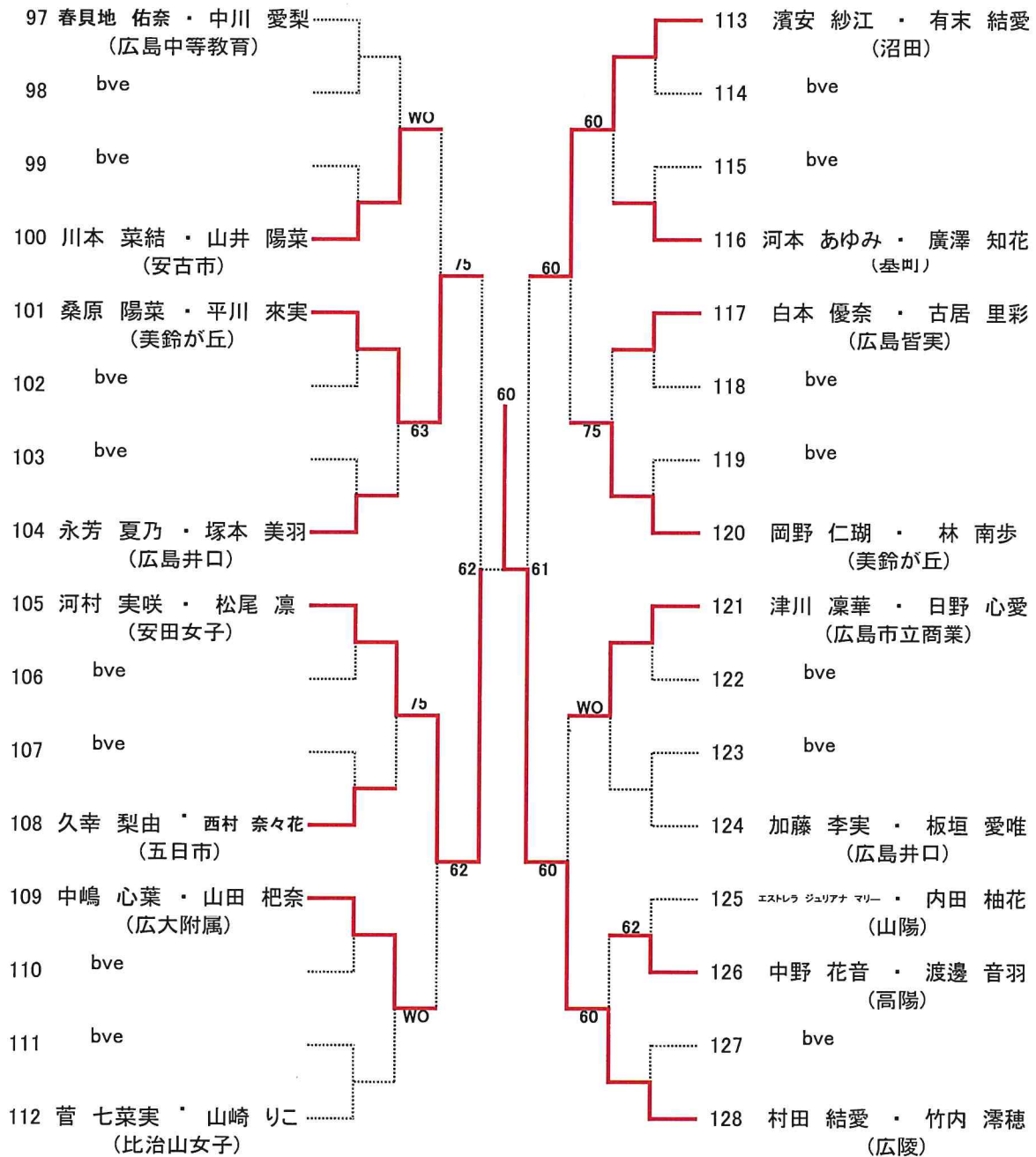

新型コロナウイルス感染防止の対策のため、次の事項についてご協力をお願いします。

- ・次の事項に該当する方は参加を控えてください。(付添・応援の方も同様です。)
 - 発熱や軽度であっても咳・咽頭痛などの症状のある方
 - 過去1週間以内に発熱や感冒症状で受診や服薬等をした方
- ・会場内では、マスクの着用、手洗いの励行、「3つの密」の回避等の感染防止に努めてください。
- ・感染防止対策で「密」をできる限り避けるため、選手1名につき、付添(応援を含む)は2名までとしてください。
- ・選手の試合後は、速やかに会場からお帰り下さい。