

★★ 第71回広島市春季小学生テニス選手権大会 ★★

主催… 広島市テニス協会
 後援… 広島市・(財)広島市スポーツ協会
 協賛… SRIスポーツ(株)・(株)ダンロップスポーツ
 期日… 2023年3月4日(土)・5日(日)
 会場… 広島広域公園テニスコート (広島市安佐南区大塚西)

【大会日程】

		3月4日	3月5日
男子	オープンの部	1R～ 9:00試合開始予定	残り試合
	1～4年生の部		1R～ 9:00試合開始予定
女子	オープンの部	1R～ 10:00試合開始予定	残り試合
	1～4年生の部		1R～ 9:00試合開始予定

【大会注意事項】

- 試合方式 トーナメント方式
 すべての試合を1セットマッチ(6-6後タイブレーク)、セミアドバンテージ方式で行います。
 ただし、天候、その他の状況により変更して行う場合があります。
 『JTAルール』『JTAトーナメント競技規則』に基づいて行います。
- 受付 会場に、試合開始予定20分前までに集合し、受付を済ませておいてください。
受付時にエントリー代をお支払いください。(お釣の要らないようにお願いします。)
 出席を届けた後は、いつでもコートには入れるようにして下さい。
- ウォームアップ サービス4本
- 審判 全試合をセルフジャッジとします。
- 服装 『JTAトーナメント競技規則』服装規定を準用します。
 天候等気象条件により、ウォーミングアップ等の着用を認めます。
- 使用球 オープンの部: ダンロップFORT
 1～4年生の部: ダンロップSTAGE1 GREEN
- 雨天等の問い合わせ
 コート集合を原則とします。
 次の日程・試合開始予定時刻・集合場所は、現地でレフェリーの指示に従って下さい。
 雨が降っても待機して始めることがありますので、注意して下さい。
- その他 新型コロナウイルス感染防止の対策のため、次の事項についてご協力をお願いします。
 ・次の事項に該当する方は参加を控えてください。(付添・応援の方も同様です。)
 発熱や軽度であっても咳・咽頭痛などの症状のある方
 過去1週間以内に発熱や感冒症状で受診や服薬等をした方
 ・会場内では、マスクの着用、手洗いの励行、「3つの密」の回避等の感染防止に努めてください。
 ・感染防止対策のため、付添の方も『症状チェックリスト』に記入して、大会当日受付に提出して下さい。
 ・選手の試合後は、速やかに会場からお帰り下さい。
 ・練習試合は、状況により実施しないこともあります。
 コロナ感染拡大によっては中止を含め大会日程の変更がある事ご理解下さい。

【レフェリー】 花房 ちえ

【アシスタント・レフェリー】 小川 佳代子

【大会本部連絡先】 090-9068-4552 (大会期間中のみ連絡できます)
 大会会場への連絡はお控えいただきますようお願いいたします

ゴミは持ち帰って下さい

<http://hcta.jp>

【タイムテーブル】(注:開始予定時刻です)

※なお、このタイムテーブルをもって、オーダーオブプレーとします。

3月4日

時間	広域公園
9:00	男子オープン部の部 1R~
10:00	女子オープン部の部 1R~

3月5日

時間	広域公園
9:00	男子1~4年生の部 1R~
9:00	女子1~4年生の部 1R~

※ 練習試合を予定しています。なお、天候や進行状況により中止する場合がありますがご了承ください。

第71回 広島市春季小学生テニス選手権大会 大会結果

男子シングルス(オープンの部) ベスト4

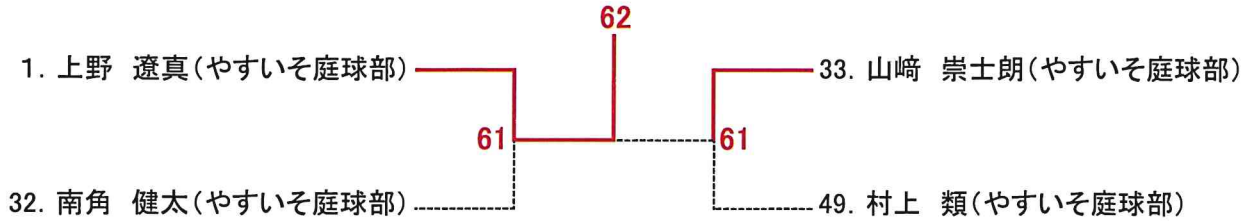

男子シングルス(1~4年生の部) ベスト4

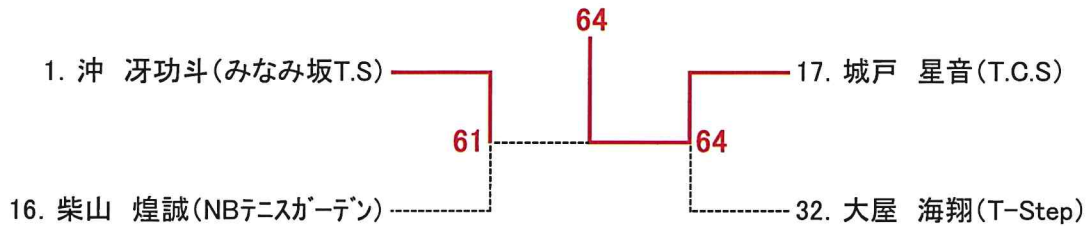

女子シングルス(オープンの部) ベスト4

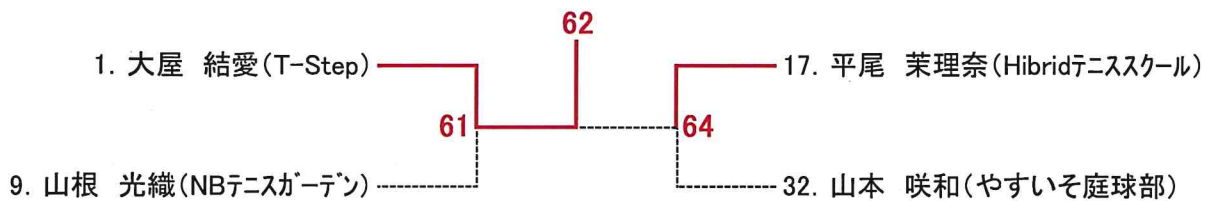

女子シングルス(1~4年生の部) ベスト4

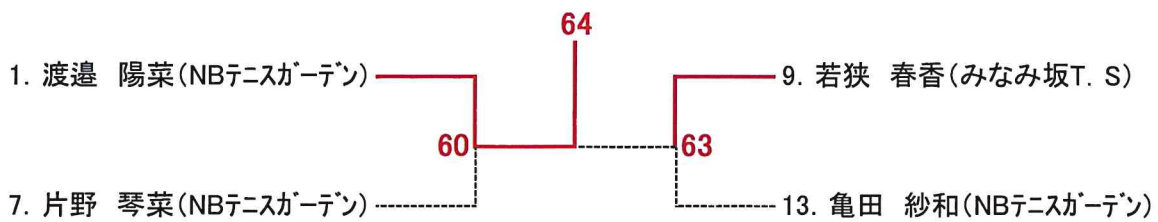

男子シングルス オープンの部

1 上野 遼真 (やすいそ庭球部)		33 山崎 崇士朗 (やすいそ庭球部)
2 bye		34 bye
3 栗栖 快地 (ZONE)		35 荒川 史也 (T-Step)
4 梶本 隆晴 (NBテニスガーデン)		36 東奥 陸 (Rテニスクラブ)
5 土井 康太 (Tension)		37 川登 旦陽 (Hibridテニススクール)
6 bye		38 bye
7 bye		39 bye
8 大峰 侑真 (Scratch)		40 藤山 凜太郎 (NBテニスガーデン)
9 ウォード千也理 (NBテニスガーデン)		41 藤山 洸大 (やすいそ庭球部)
10 bye		42 bye
11 bye		43 bye
12 船越 太陽 (やすいそ庭球部)		44 石原 颯人 (Tension)
13 平本 晴 (やすいそ庭球部)		45 和氣 瑛汰 (ZONE)
14 bye		46 金井 逞海 (みなみ坂T.S)
15 bye		47 bye
16 林 映多 (Hibridテニススクール)		48 曾我部 昇太 (NBテニスガーデン)
17 渡邊 廉仁 (Tension)		49 村上 類 (やすいそ庭球部)
18 bye		50 bye
19 河原 咲紀 (NBテニスガーデン)		51 安藤 翔 (リョーコーテニスクラブ)
20 中本 峻志 (ZONE)		52 以南 慶悟 (みなみ坂T.S)
21 石橋 煌大 (庭球館)		53 石原 瑞己 (Win The Match)
22 bye		54 bye
23 bye		55 bye
24 折本 壮一 (やすいそ庭球部)		56 瀧本 悠友 (NBテニスガーデン)
25 武田 悠吾 (NBテニスガーデン)		57 寺西 瑛太郎 (やすいそ庭球部)
26 bye		58 bye
27 bye		59 bye
28 永木 里樹 (みなみ坂T.S)		60 中尾 成海 (ZONE)
29 大谷 勇輝 (インドアTS広島)		61 忠末 侑大 (やすいそ庭球部)
30 伊久美 壮太郎 (Tension)		62 米神 結斗 (インドアTS広島)
31 bye		63 bye
32 南角 健太 (やすいそ庭球部)		64 高橋 英士 (Tension)

新型コロナウイルス感染防止の対策のため、次の事項についてご協力をお願いします。

- ・発熱、咳、のどの痛みなど体調がよくない方は参加を控えてください。(付添・応援の方も同様です。)
- ・会場内では、マスクの着用、手洗いの励行、「3つの密」の回避等の感染防止に努めてください。
- ・感染防止対策のため、付添の方も『症状チェックリスト』に記入して、大会当日受付に提出して下さい。
- ・選手の試合後は、速やかに会場からお帰り下さい。

女子シングルス オープンの部

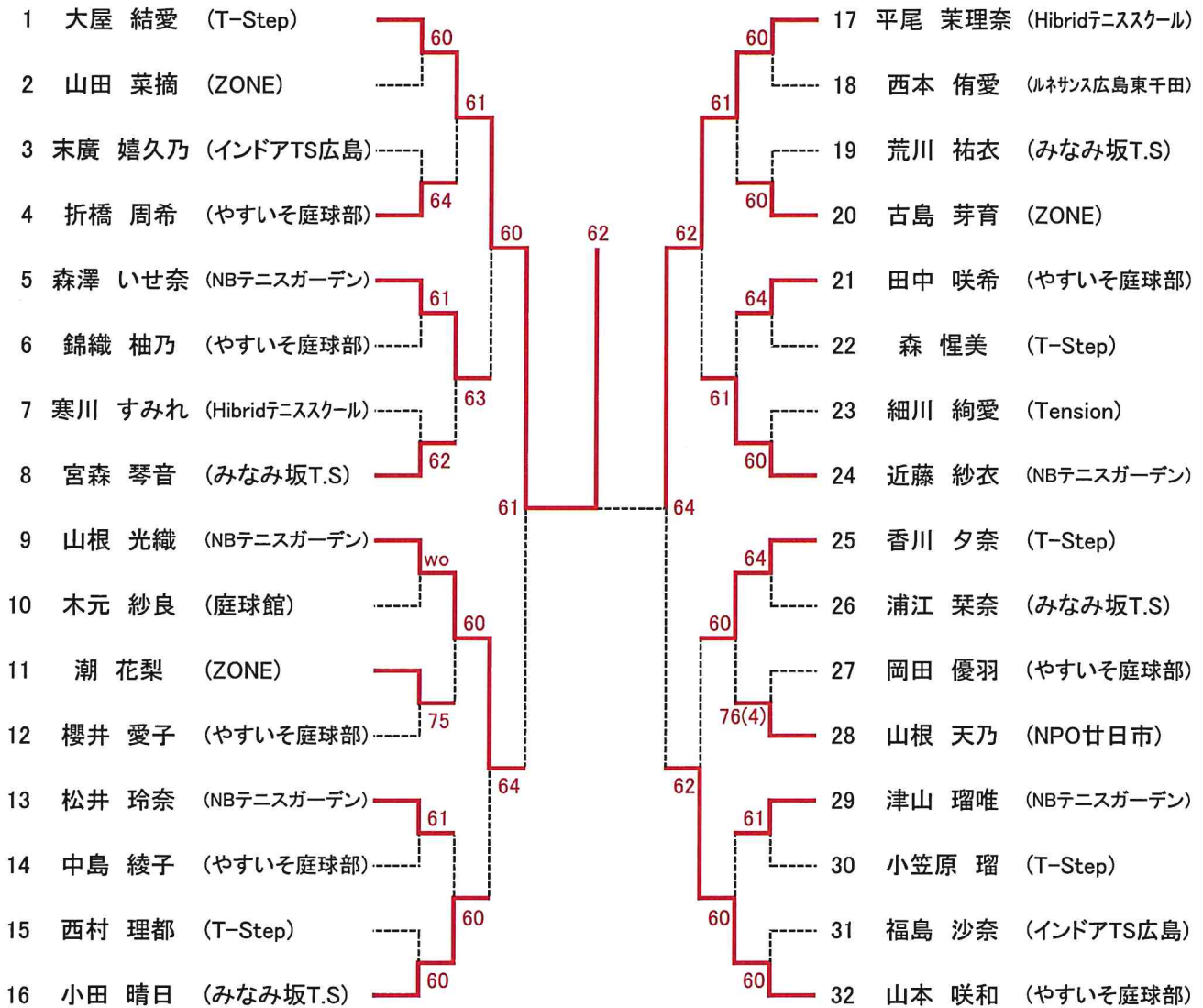

新型コロナウイルス感染防止の対策のため、次の事項についてご協力をお願いします。

- ・発熱、咳、のどの痛みなど体調がよくない方は参加を控えてください。(付添・応援の方も同様です。)
- ・会場内では、マスクの着用、手洗いの励行、「3つの密」の回避等の感染防止に努めてください。
- ・感染防止対策のため、付添の方も『症状チェックリスト』に記入して、大会当日受付に提出して下さい。
- ・選手の試合後は、速やかに会場からお帰り下さい。

男子シングルス
1～4年生の部

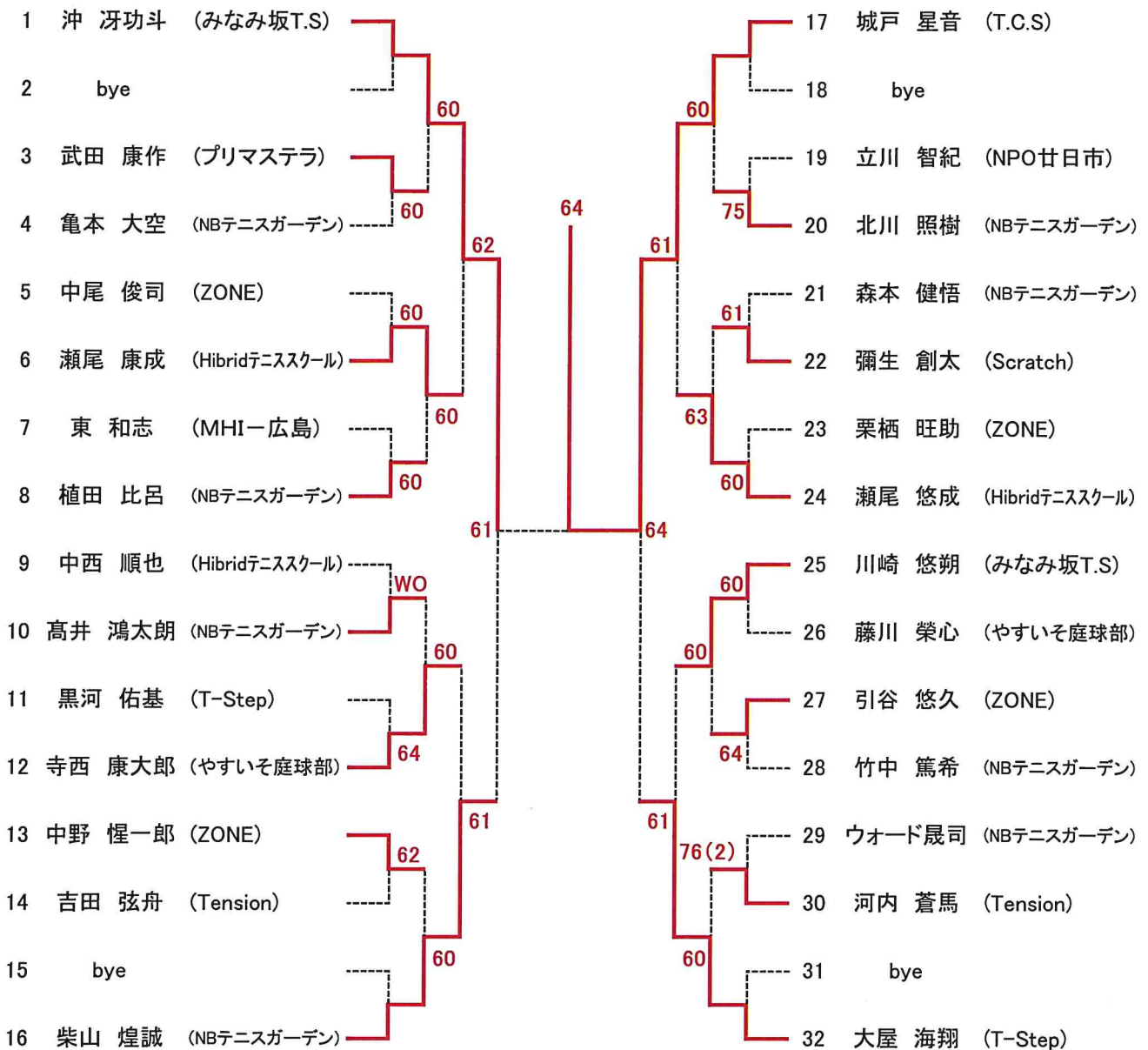

新型コロナウイルス感染防止の対策のため、次の事項についてご協力をお願いします。

- ・発熱、咳、のどの痛みなど体調がよくない方は参加を控えてください。(付添・応援の方も同様です。)
- ・会場内では、マスクの着用、手洗いの励行、「3つの密」の回避等の感染防止に努めてください。
- ・感染防止対策のため、付添の方も『症状チェックリスト』に記入して、大会当日受付に提出して下さい。
- ・選手の試合後は、速やかに会場からお帰り下さい。

女子シングルス
1～4年生の部

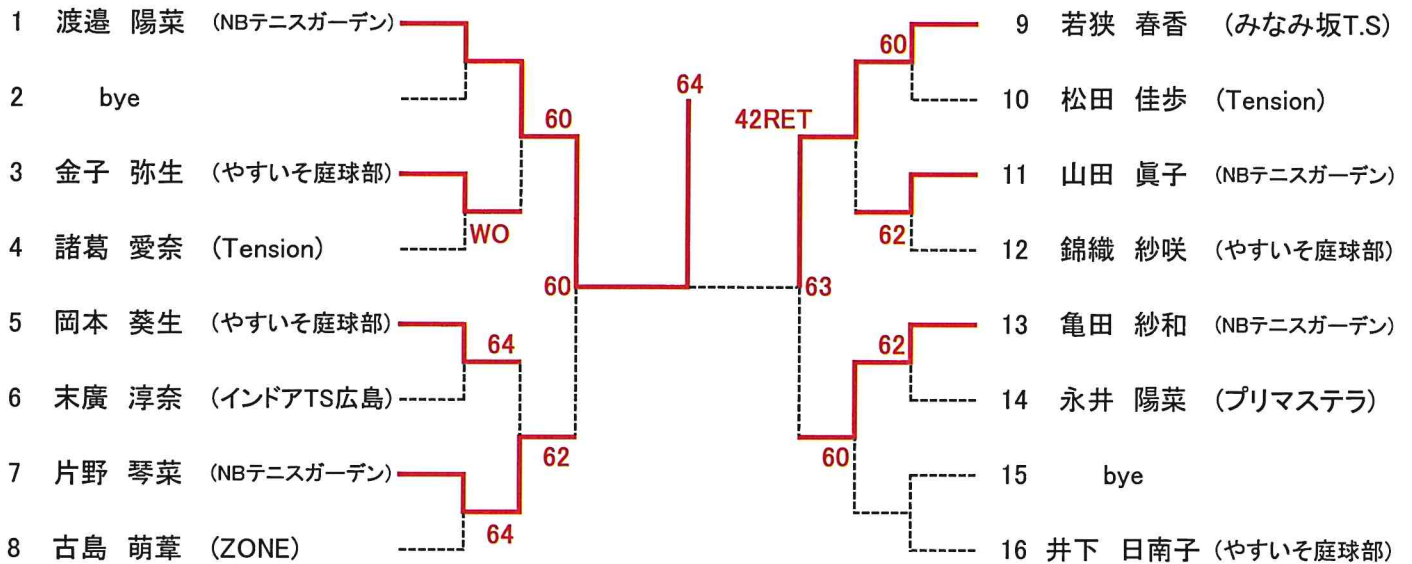

新型コロナウイルス感染防止の対策のため、次の事項についてご協力をお願いします。

- ・発熱、咳、のどの痛みなど体調がよくない方は参加を控えてください。(付添・応援の方も同様です。)
- ・会場内では、マスクの着用、手洗いの励行、「3つの密」の回避等の感染防止に努めてください。
- ・感染防止対策のため、付添の方も『症状チェックリスト』に記入して、大会当日受付に提出して下さい。
- ・選手の試合後は、速やかに会場からお帰り下さい。